

## FICHE TECHNIQUE LA MEUTE 1/2

Mise à jour MARS 2022

Cette fiche technique est indicative et peut-être adaptée !

N'hésitez pas à nous contacter :)

[meute.diffusion@gmail.com](mailto:meute.diffusion@gmail.com)

**Contact groupe/accueil :** Roxane PERRIN 06 83 18 85 37

**Contact admin :** Margaux SEON 06 19 80 39 49

**Contact technique :** Lucile BORG 06 42 85 95 32

Vous allez accueillir une équipe de **5 personnes** composée de 4 musiciennes et 1 technicienne. Si le groupe se déplace en camion, merci de prévoir un emplacement de parking réservé à proximité immédiate de la salle/scène.

**La Meute** est composée de :

Roxane Perrin : Chant

Margaux Seon : Accordéon + Choeurs

Maëlle Bourry : Contrebasse + Choeurs

Florie Perroud : Batterie + Choeurs

Lucile Borg : Ingénieure son

**Nous nous déplaçons avec 1 chienne, Katchou, qui est habituée aux tournées et qui reste enfermée pendant le concert. Si cela pose un soucis avec l'organisation du concert, merci d'en tenir informée Lucile Borg, notre technicienne.**

### LOGE / CATERING / SCENE :

**Si scène extérieure, merci de prévoir de quoi faire de l'ombre sur la scène** (barnums, voiles d'ombrage...) **afin que les instruments ne soient pas endommagés par la chaleur.**

**Merci de mettre à la disposition du groupe une loge pouvant accueillir min. 6 personnes, idéalement équipée de canapé, chaises, table et miroir.**

L'organisation s'engage à fournir des **repas complets chauds** pour tout les membres du groupe

**A prévoir dans les loges :** divers snacks et fruits ; eau plate en suffisance, café, thé & bières locales

### TECHNIQUE :

#### Horaires/Scène

- Installation : 45 minutes // Balance : 45 min
- **Profondeur de scène minimum : 4 mètres // Ouverture de scène minimum : 6 mètres**
- **Alimentation électrique 220V (cf plan de scène)**

**Console : prévoir une console professionnelle min. 24 entrées. Idéalement :**

- si numérique : Yamaha CL/QL, Soundcraft Vi, Avid Venue, ...
- si analogique : Midas H ou XL série, Soundcraft MH3/MH4, ...

#### Système :

Merci de prévoir un système son adapté au lieu et à la capacité.

Système type D&B / L-acoustic / Adamson

#### Retours :

Merci de prévoir 4 retours de scène sur 4 lignes type :

HIQ / MTD 115 / MAX15 ou équivalent

**Backline :** (selon arrangement avec le lieu)

1 batterie type Tama / Yamaha / Sonor

GC 22"

Tom Medium 13" + Tom Bass 16"

Snare 14"

1 pied Snare / 1 pied HH / 3 pieds Cymbale Perche / 1 siège batterie / 1 tapis

**La meute fournit les cymbales.**

#### Eclairage :

Merci de prévoir un éclairage fixe (tableau) avec des ponctuels en face sur chaque musicienne et une ambiance (contres et latéraux) froide type bleue, blanc avec correcteur.

Pas de couleur. Pas de mouvement.

# FICHE TECHNIQUE LA MEUTE 2/2

Mise à jour MAI 2021

## PATCH ENTREES – SORTIES LA MEUTE

ENTREES				AUX		
N°	NOM	MIC	Pieds micros	1	2	3
1	KIK	D6/ B52	GP	RETOUR Accordeon		
2	CAISSE CLAIRE	SM 57	PP	RETOUR Chant		
3	TOM BASS	E 604		RETOUR Contrebass		
4	TOM ALTO	E 604		RETOUR Batterie		
5	OH	KM184 OU MK012	GP			
6	OH	KM184 OU MK012	GP			
7	SPDS	XLR (+48V)				
8	CONTREBASSE	XLR				
9	ACC MG	XLR (+48V)				
10	ACC MD	XLR (+48V)				
11	VOIX ACC	SM 58	GP			
12	VOIX CTB	SM 58	GP			
13	VOIX BATT	SM 58	GP			
14	VOIX LEAD	SM 58	GP			
15	VOIX FX LEAD	XLR	PP			

EN REGIE			
17	RVB Plate L		
18	RVB Plate R		
19	RVB 1 Hall L		
20	RVB 1 Hall R		
21	RVB 2 Hall L		
22	RVB 2 Hall R		
23	Delay L		
24	Delay R		

## PLAN DE SCENE

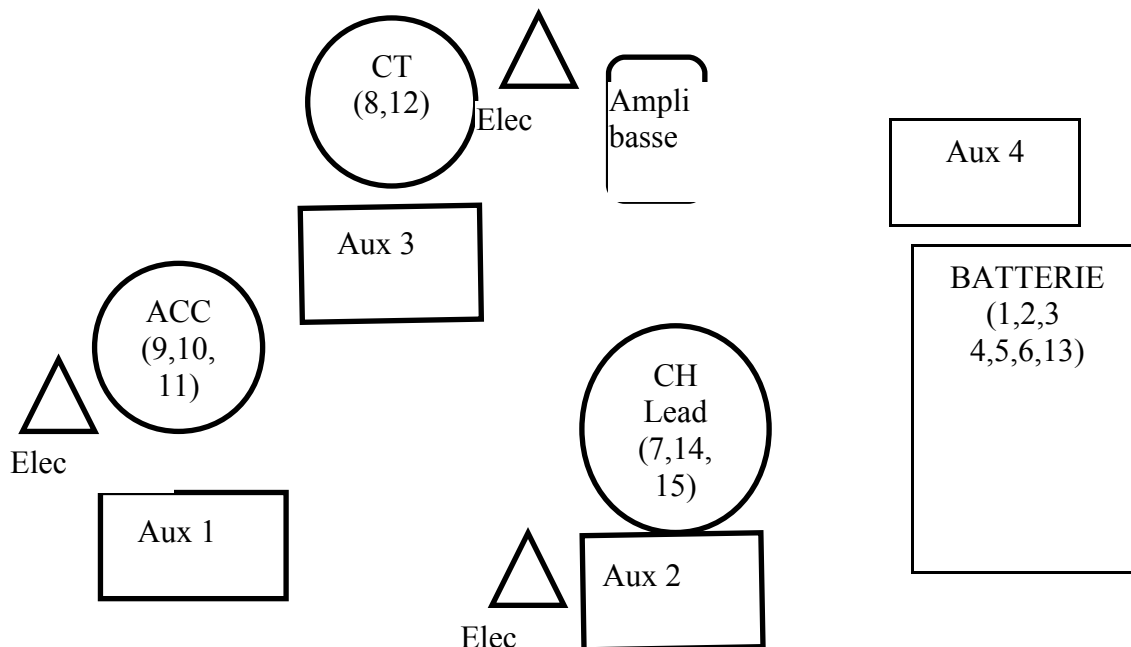

---

PUBLIC